



box di sezionamento e terminazione

# TT/FS

BOX2

Box con capacità di sezionamento fino a 5 coppie e di terminazione fino a 10 coppie.  
I conduttori di utilizzazione o di permutazione sono connessi a prese separate collegabili al cavo mediante ponticelli ad innesto.  
Possibilità di smistamento e prove con cordoni.

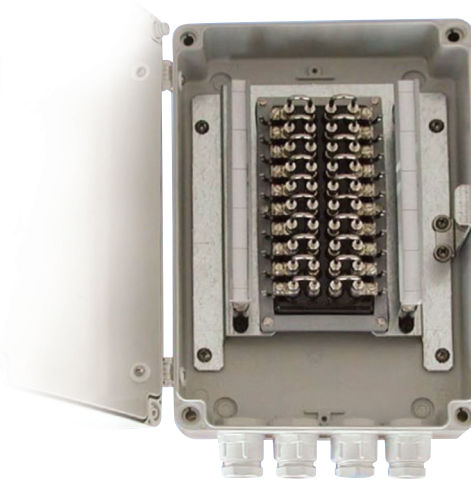

CHIUSURA CON CHIAVE



VITI DI SERRAGGIO

## APPLICAZIONI

### ■ INSTALLAZIONE A PARETE\*\*\*

## Kit per TT/FS BOX2

TAPPI DI CHIUSURA ERMETICA PER PG NON UTILIZZATI



TASSELLI FISCHER PER FISSAGGIO BOX A PARETE



CHIAVE PER CHIUSURA BOX



TUBETTO VETRO ELASTOMERO DIAMETRO INTERNO 3 mm



## INFO EXTRA

- \*\*\*IL BOX PUÒ ESSERE FORNITO COMPLETO DI ACCESSORI DI ANCORAGGIO SE SPECIFICATO NELLA RICHIESTA

## Caratteristiche Tecniche

- INVOLUCRO E COPERCHIO IN PVC
- PIASTRA D'ACCIAIO RIVESTITA IN ALLUMINIO ZINCATO PER ALLOGGIAMENTO E FISSAGGIO DELLA **MORSETTIERA TT** NEL BOX
- IMBOCCHI A PRESSACAVO PG 16
- PONTICELLI DI CONNESSIONE CON MOLLE STAMPATE, RIBADITE E SALDATE (n°13)
- GRADO DI PROTEZIONE IP55
- OTTIMA ACCESSIBILITÀ PER IL MONTAGGIO INTERNO
- GESTIONE EFFICACE DEI CAVI IN RAME
- ALTA AFFIDABILITÀ
- ELEVATO RAPPORTO QUALITÀ/PREZZO
- CHIUSURA MEDIANTE VITI DI SERRAGGIO E CHIAVE

### TT/FS box2

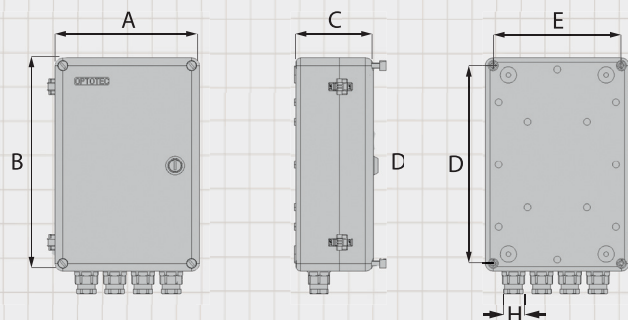

COPPIE n°		DIMENSIONI INGOMBRO IN MM			DISTANZA FORI DI FISSAGGIO IN MM		DIAMETRO CAVI ACCETTATI IN MM	
S*	T**	A	B	C	D	E	H MIN.	H MAX
5	10	194	303	100	230	125	6.5	16.5

\*sezionamento - \*\*terminazione